

# 6 MANUÁL UŽIVATELSKÁ PRO M300 (MM G360.250/350.C)

---



## OBSAH

---

6.1 ÚVOD .....	2
6.2 Specifikace.....	3
6.2.1 Povrch.....	3
6.2.2 Informace o skladování.....	3
6.3 ÚDRŽBA.....	4

# 6.1 ÚVOD



- **Product Model**

MM G360.250.C

MM G360.350.C

- **Oblast působnosti**



Platí pouze pro elektricky poháněná šlapací kola vyvinutá nebo licencovaná společností Bafang. Je vhodný pro městská a trekingová kola, která byla vyvinuta pro silniční použití. Motor není vhodný pro sportovní soutěže.

- **Identifikace**

Na následujícím obrázku jsou uvedena identifikační čísla výrobku, která jsou zobrazena na krytu:

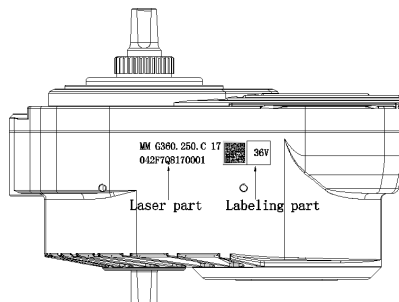

**Poznámka:** Štítek obsahuje důležité informace o tomto výrobku. Neodstraňujte informace z motoru.

## 6.2 SPECIFIKACE

① Model motoru: MM G360.250.C

Jmenovitý výkon (W)	250
Jmenovité napětí (V)	36 / 43 / 48
Vodotěsné	IP65
Certifikace	CE / ROHS / EN14766 / EN14764
Venkovní teploty	-20 °C ~ 45 °C

② Model motoru: MM G360.350.C

Jmenovitý výkon (W)	350
Jmenovité napětí (V)	36 / 43 / 48
Vodotěsné	IP65
Certifikace	CE / ROHS / EN14764
Venkovní teploty	-20 °C ~ 45 °C

### 6.2.1 Povrch

Nárazuvzdorný černo-stříbrný povlak

### 6.2.2 Informace o skladování

Jízdní kolo by mělo být skladováno v suché větrané místnosti. Jízdní kolo neukládejte v blízkosti silných magnetických předmětů.

## 6.3 ÚDRŽBA

---

- Údržbu musí provádět autorizovaný personál se správným vybavením.
- Motor nerozebírejte.
- K čištění součástí nepoužívejte ředidla ani jiná rozpouštědla. Tyto látky mohou poškodit povrchy.
- K zajištění ochrany součástí se vyvarujte jejich ponoření do vody.
- Nepoužívejte vysokotlaké čisticí trysky.
- Při delším skladování baterii vypněte a neskladujte ji v blízkosti zdrojů tepla.